

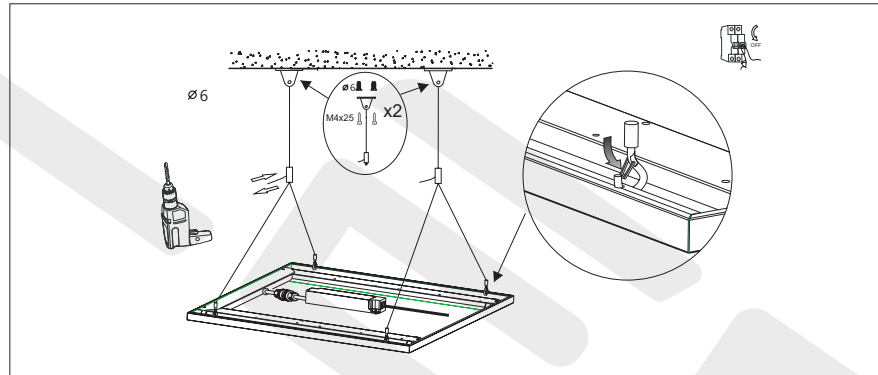
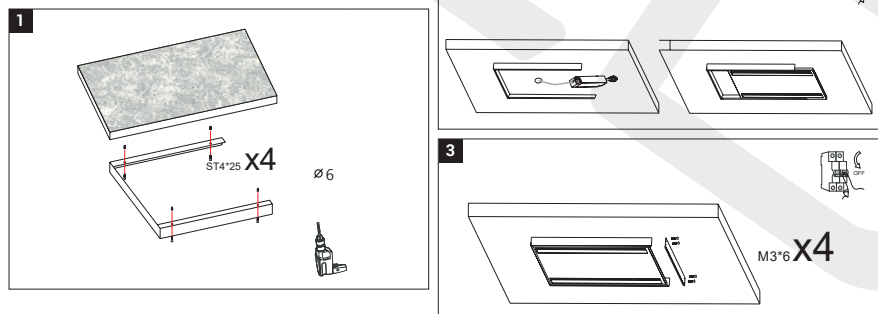
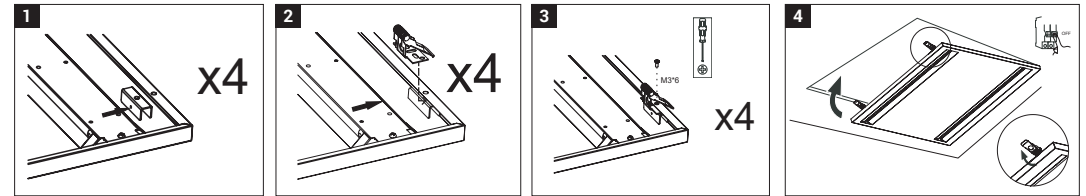

**A****B****C****EN****A. INSTALLATION OF SUSPENDED PANELS 60X60**

1. Drill 4 holes with a diameter corresponding to the wall plugs. Insert the wall plugs into the holes.
2. Screw the mounting screws together with the mounting washer into the wall plugs.
3. Install mounting hooks on the back of the panel.
4. Pass the panel suspension lines through the sleeve fixed to the ceiling.
5. Align the panel, connect power supply.

**THE SET INCLUDES\*:**

4x wires  
4x mounting bracket  
4x wall plugs  
4x mounting screws  
2x tensioner  
4x mounting washer  
2x sleeve

**B. INSTALLATION IN A SURFACE-MOUNTED HOUSING**

1. Drill 4 holes in the appropriate spots with their diameter corresponding to the diameter of the wall plug.
2. Attach 2 mounting strips to the ceiling, opposite each other. Connect them with one safety strip by screwing it to the mounting strips with bolts in the appropriate spots.
3. Plug the power supply device to the panel.
4. Slide the panel into the housing attached to the ceiling.
5. Close the housing with the second safety strip by screwing it to the whole housing with bolts in the appropriate spots.
6. Ensure that the panel is attached correctly and turn the power on.

**THE SET INCLUDES\*:**

2x Mounting strip  
2x Safety strip  
4x Wall plug  
4x Screw

**C. FLUSH MOUNTING**

1. Cut a square hole in the ceiling.
2. Attach the 4 clamps to the LED panel.
3. Plug in the power supply device.
4. Fix the panel to the hole in ceiling and clip.

**THE SET INCLUDES\*:**

4x Clamp

**PL****A. MONTAŻ PODWIESZANY PANELI 60X60**

1. W suficie wywierć 4 otwory o średnicy odpowiadającej kołkom rozporowym. W otwory włóż kołki rozporowe.
2. Wkręty montażowe razem z podkładką mocującą wkręć w kołki rozporowe.
3. Na tylnej części panelu zamontuj haki montażowe.
4. Linki utrzymujące boki panelu przelóż przez tulejkę zamontowaną do sufitu.
5. Wypośrodkuj panel, podłącz zasilanie.

**W ZESTAWIE\*:**

4x linka  
4x uchwyt montażowy  
4x kołki rozporowe  
4x wkręty montażowe  
2x napinacz  
4x podkładka mocująca  
2x tulejka

**B. MONTAŻ W OBUDOWIE NATYNKOWEJ**

1. Wywierć w odpowiednich miejscach w suficie 4 otwory o średnicy odpowiadającej średnicy kołka rozporowego.
2. Przytwierdź do sufitu 2 listwy mocujące naprzeciw siebie. Połącz je jedną listwą zabezpieczającą przykręcając ją śrubami do listw mocujących w wyznaczonych miejscach.
3. Podłącz urządzenie zasilające do panelu.
4. Wsuń panel do obudowy przymocowanej do sufitu.
5. Całość obudowy zamknij drugą listwą zabezpieczającą przykręcając ją do całości obudowy śrubami w wyznaczonych miejscach.
6. Upewnij się że panel jest dobrze przytwierdzony i włącz zasilanie.

**W ZESTAWIE\*:**

2x Listwa mocująca  
2x Listwa zabezpieczająca  
4x Kołek rozporowy  
4x Wkręt

**C. MONTAŻ PODTYNKOWY**

1. Wytnij kwadratowy otwór w suficie.
2. Przymocuj 4 klamry do panelu LED.
3. Podłącz urządzenie zasilające.
4. Wsuń panel LED do otworu i zatrzasknij klamry.

**W ZESTAWIE\*:**

4x Klamra

**CZ****A. MONTÁŽ ZAVĚŠENÝCH PANELŮ 60X60**

1. Do stropu vyvrtejte 4 otvory s průměrem odpovídajícím hmoždinkám. Do otvorů vložte hmoždinky.
2. Montážní vruty společně s upevňovací podložkou zašroubujte do hmoždinek.
3. Na zadní stranu panelu namontujte montážní háky.
4. Lanka přidržující boční strany panelu provlékněte pouzdrem připevněným ke stropu.
5. Vycentrujte panel, připojte napájení.

**SADA OBSAHUJE\*:**

4x lanko  
4x montážní úchyt  
4x hmoždinka  
4x montážní vruty  
2x napínáč  
4x upevňovací podložka  
2x pouzdro

**B. MONTÁŽ V NAOMÍTKOVÉM KRYTU**

1. Do příslušných míst ve stropě vyvrtejte 4 otvory s průměrem odpovídajícím průměru hmoždinky.
2. Připevněte ke stropu 2 připevňující lišty proti sobě. Spojte je jednou zajišťovací lištou, kterou šrouby přišroubujete k připevňovacím lištám na určených místech.
3. Připojte napájecí zařízení k panelu.
4. Zasuňte panel do krytu připevněného ke stropu.
5. Celý kryt uzavřete druhou zabezpečovací lištou tím, že ji přišroubujete k celému krytu šrouby na určených místech.
6. Ujistěte se, že je panel dobře připevněn a spusťte napájení.

**SADA OBSAHUJE\*:**

2x Připevňovací lišta  
2x Zajišťovací lišta  
4x Hmoždinka  
4x Vrut

**C. PODOMÍTKOVÁ MONTÁŽ**

1. Do stropu vyřízněte čtvercový otvor.
2. K LED panelu připevněte 4 spony.
3. Připojte napájecí zařízení.
4. LED panel vsuňte do otvoru a naklopte příchytky.

**SADA OBSAHUJE\*:**

4x Spony

**SK****A. MONTÁŽ PODHLADOVÝCH KAZIET 60X60**

- V stropě navrtávejte 4 otvory s průměrem příslušně podle průměru rozpěrných kolíků. Do otvorů vsuňte rozpěrné kolíky.
- Montážní skrutky spolu s montážními podložkami zaskrutkujte do rozpěrných kolíků.
- Zozadu panelu připevníte montážní háky.
- Laná, které drží panelové boky pretiahnite cez priechodku pripevnenú k stropu.
- Vyrovnejte polohu panelu a napojte na elektrickou síť.

**SÚČASŤOU SÚPRAVY JE\*:**

- 4x lanko
- 4x montážny držiak
- 4x rozpěrný kolík
- 4x montážna skrutka
- 2x napínač
- 4x montážne podložka
- 2x hrdlo (objímka)

**B. MONTÁŽ V NAOMIETKOVOM KRYTE**

- Do príslušných miest v stropě vyvrtajte 4 otvory s průměrom zodpovedajúcim průměru hmoždinky.
- Připevníte ku stropu 2 upevňující lišty oproti sebe. Spojíte ich jednou zaisťovacou lištou, ktorú skrutkami priskrutkujete k upevňovacím lištám na určených miestach.
- Pripojte napájacie zariadenie k panelu.
- Zasuňte panel do krytu upevňovaného ku stropu.
- Celý kryt uzavrite druhou zabezpečovacou lištou tak, že ju priskrutkujete k celému krytu skrutkami na určených miestach.
- Uistite sa, že je panel dobre pripevnený a spustíte napájanie.

**SÚČASŤOU SÚPRAVY JE\*:**

- 2x Upevňovacia lišta
- 2x Zaisťovacia lišta
- 4x Hmoždinka
- 4x Skrutka

**C. PODMIETKOVÁ MONTÁŽ**

- Do stropu vyrežte štvorcový otvor.
- K LED panelu připevníte 4 konzoly.
- Pripojte napájacie zariadenie.
- LED panel zasuňte do otvoru a zacvaknete spony.

**SÚČASŤOU SÚPRAVY JE\*:**

- 4x Konzola

**HU****A. 60X60-AS MÉRETŰ PANELEK FELFÜGGESZTÉSE**

- A plafonba fúrjon be 4 darab, a fali dugó átmérőjének megfelelő lyukat. Helyezze a lyukakba a fali dugókat.
- A rögzítő csavarokat a rögzítő alátéttel együtt csavarja be fali dugókba.
- A panel hátsó részére szerelje fel a rögzítőkampókat.
- A panel oldalát tartó köteleket vezesse át a plafonra felszerelt hüvelyen.
- Állítsa be megfelelő helyzetbe a panelt, majd kapcsolja be az áramellátást.

**A KÉSZLET ELEMEI\*:**

- 4 db rögzítőkötél
- 4 db rögzítő
- 4 db fali dugó
- 4 db rögzítő csavar
- 2 db feszítő
- 4 db rögzítő alátét
- 2 db hengertok

**B. BESZERELÉS PLAFONRA SZERELT HÁZBAN**

- Fúrjon a plafonba a kiválasztott helyen 4, a tipli átmérőjének megfelelő lyukat.
- Rögzítse egymással szemben a 2 rögzítőléccet. Csatlakoztassa őket egy biztonsági léccel, melyet a kijelölt helyeken csavarjon hozzá a rögzítőlécekhez.
- Csatlakoztassa a tápellátást a panelhez.
- Helyezze be a panelt a plafonra szerelt házba.
- Zárja le az egész házat a másik biztonsági léccel, melyet a kijelölt helyeken kell csavarral rögzíteni a házhoz.
- Győződjön meg arról, hogy a panel megfelelően van rögzítve és be van kapcsolva.

**A KÉSZLET ELEMEI\*:**

- 2x Rögzítőléc
- 2x Biztonsági léc
- 4x Tipli
- 4x Csavar

**C. FALBA SÜLLYESZTETT BESZERELÉS**

- Vágjon ki egy négyzet alakú lyukat a plafonban.
- Rögzítse a LED panel 4 csattját.
- Csatlakoztassa a tápellátást.
- Csúsztassa be a panelt.

**A KÉSZLET ELEMEI\*:**

- 4x Csatt

**GR****A. Τοποθέτηση κρεμαστών πλακών 60x60**

- Στο ταβάνι ανοίξετε 4 τρύπες διαμέτρου που αντιστοιχούν σε σφήνες. Σε αυτές τις τρύπες τοποθετήστε τις σφήνες.
- Βιδώστε τις βίδες τοποθέτησης μαζί με την βάση σύσφιξης στις σφήνες.
- Στο οπίσθιο τμήμα του πάνελ τοποθετήστε τους γάντζους στήριξης.
- Περάστε τα καλώδια που στηρίζουν τις πλευρές του πάνελ μέσα από τον εγκατεστημένο στο ταβάνι κρικό.
- Κεντράρετε το πάνελ, συνδέστε την τροφοδοσία.

**Το σετ περιέχει\*:**

- 4x καλώδιο
- 4x λαβή τοποθέτησης
- 4x σφήνα
- 4x βίδες τοποθέτησης
- 2x ενταπίρας
- 4x βάση σύσφιξης
- 2x περικόχλιο

**B. Συναρμολόγηση στο επιτοίχιο περίβλημα**

- Τρυπήστε στους κατάλληλους τόπους της οροφής 4 οπές με τη διάμετρο αναλόγως στη διάμετρο του βύσματος.
- Στερεώστε στην οροφή 2 ράγες στερέωσης απέναντί τους. Συνδέστε τις με τη ράγα προστασίας βιδώνοντας τη με βίδες στις ράγες στερέωσης, στους ορισμένους τόπους.
- Συνδέστε τη διάταξη τροφοδοσίας στο πάνελ.
- Ενθέστε το πάνελ στο περίβλημα συναρμολογημένο στην οροφή.
- Κείστε όλο το περίβλημα με τη δεύτερη ράγα προστασίας βιδώνοντας τη σε όλο το περίβλημα με τις βίδες στους ορισμένους τόπους.
- Επιβεβαιωθείτε ότι το πάνελ είναι σωστά στερεωμένο και ενεργοποιήστε την τροφοδοσία.

**Το σετ περιέχει\*:**

- 2x Ράγα στερέωσης
- 2x Ράγα προστασίας
- 4x Βύσμα
- 4x Βίδα

**C. Εντοιχισμένη συναρμολόγηση**

- Κόψτε τετράγωνη οπή στη οροφή.
- Συναρμολογήστε 4 σφιγκτήρες στο πάνελ LED.
- Συνδέστε τη διάταξη τροφοδοσίας.
- Ενθέστε το πάνελ.

**Το σετ περιέχει\*:**

- 4x Σφιγκτήρας

**PT****A. MONTAGEM DOS PAINÉIS 60X60 NO TETO FALSO**

- Faça no teto 4 orifícios com o diâmetro correspondente ao diâmetro da bucha de expansão. Enfile nestes orifícios as buchas de expansão.
- Aparafuse nas mesmas os parafusos de montagem juntamente com as respetivas anilhas.
- Instale os ganchos de montagem na parte traseira do painel.
- Insira os cabos que sustentam as laterais do painel através da bucha montada no teto.
- Centralize o painel e conecte a fonte de alimentação.

**O CONJUNTO INCLUI\*:**

- 4x cabo
- 4x suporte de fixação
- 4x bucha de expansão
- 4x parafuso de montagem
- 2x tensor
- 4x anilha
- 2x casquilho

**B. MONTAGEM SALIENTE NA CAIXA**

- Faça no teto, em lugares apropriados, 4 orifícios com o diâmetro correspondente ao diâmetro da bucha de expansão.
- Fixe no teto 2 calhas de fixação uma em frente de outra. Junte-as a uma calha de proteção através de parafusos em lugares indicados para o efeito.
- Ligue o aparelho de alimentação ao painel.
- Insira o painel na caixa fixada no teto.
- Feche a caixa com outra calha de proteção, aparafusando-a na caixa em lugares indicados para o efeito.
- Assegure-se de que o painel está bem fixado e ligue a corrente de alimentação.

**O CONJUNTO INCLUI\*:**

- 2x barra de fixação
- 2x calha de proteção
- 4x bucha de expansão
- 4x perno

**C. MONTAGEM EMBUTIDA**

- Corte um orifício quadrado no teto.
- Fixe 4 fivelas no painel LED.
- Ligue o aparelho de alimentação.
- Insira o painel.

**O CONJUNTO INCLUI\*:**

- 4x Fivela

**DE****A. UNTERDECKENMONTAGE DER PANEEL 60X60**

- Bohren Sie 4 Öffnungen in der Decke mit einem passenden Durchmesser für die Dübel. Stecken Sie die Dübel in die Öffnungen hinein.
- Schrauben Sie die Montageschrauben zusammen mit den Unterlagscheiben in die Dübel hinein.
- Auf dem hinteren Teil des Panels die Montagehaken montieren.
- Die Stahlseile, die die Panelseiten halten, durch die an der Decke montierte Hülse ziehen.
- Panel zentrieren, Stromversorgung anschließen.

**IM LIEFERUMFANG ENTHALTEN\*:**

4x Seil  
4x Montagehalterung  
4x Dübel  
4x Montageschrauben  
2x Spannvorrichtung  
4x Befestigungsunterlagscheibe  
2x Hülse

**B. MONTAGE IM AUFPUTZGEHÄUSE**

- Bohren Sie an den entsprechenden Stellen in der Decke 4 Löcher mit einem Durchmesser, der dem Durchmesser des Spreizdübels entspricht.
- Bringen Sie an der Decke zwei gegenüberliegende Befestigungsleisten an. Verbinden Sie sie mit einer Sicherungsleiste, indem Sie die Leiste an die Befestigungsleisten an den vorgesehenen Stellen anschrauben.
- Schließen Sie das Netzteil an das Panel an.
- Schieben Sie das Panel in das Gehäuse, das an der Decke befestigt ist.
- Schließen Sie das ganze Gehäuse mit der zweiten Sicherungsleiste, indem Sie die Leiste an das Gehäuse an den vorgesehenen Stellen anschrauben.
- Stellen Sie sicher, dass das Panel fest sitzt und schalten Sie die Stromversorgung ein.

**IM LIEFERUMFANG ENTHALTEN\*:**

2x Befestigungsleiste  
2x Sicherungsleiste  
4x Spreizdübel  
4x Schraube

**C. UNTERPUTZMONTAGE**

- Schneiden Sie ein quadratische Öffnung in der Decke aus.
- Befestigen Sie 4 Klammern am LED-Panel.
- Schließen Sie das Netzteil an.
- Schieben Sie das LED-Panel in die Öffnung und lassen die Klammern einrasten.

**IM LIEFERUMFANG ENTHALTEN\*:**

4x Klammer

**RU****A. ПОДВЕСНАЯ УСТАНОВКА ПАНЕЛИ 60X60**

- Просверлите в потолке 4 отверстия диаметром, соответствующим дюбелям. Вставьте дюбели в отверстия.
- Шурупы вместе с крепежной скобой ввинтите в дюбели.
- На заднюю часть панели установить монтажные крюки
- Тросики, которые поддерживают бока панели, пропустить через муфту, установленную на потолке
- Установить панель ровно, подключить электропитание

**В КОМПЛЕКТ ВХОДЯТ\*:**

4x тросик  
4x монтажный кронштейн  
4x дюбель  
4x монтажный шуруп  
2x натяжитель  
4x монтажная скоба  
2x втулка

**B. УСТАНОВКА В КОРПУСЕ ДЛЯ ПОВЕРХНОСТНОГО МОНТАЖА**

- Просверлите в соответствующих местах в потолке 4 отверстия диаметром, соответствующим диаметру дюбеля.
- Прикрепите к потолку 2 крепежные планки, одна напротив другой. Соедините их одной защитной планкой, прикрутив ее винтами к крепежным планкам в обозначенных местах.
- Подключите устройство питания к панели.
- Вставьте панель в корпус, прикрепленный к потолку
- Весь корпус закройте второй защитной планкой, привинтив ее к корпусу с помощью винтов в обозначенных местах.
- Убедитесь, что панель надежно закреплена, и включите питание.

**В КОМПЛЕКТ ВХОДЯТ\*:**

2x Планка крепежная  
2x Планка защитная  
4x Дюбель  
4x Шуруп

**C. СКРЫТЫЙ МОНТАЖ**

- Вырежьте в потолке квадратное отверстие.
- Прикрепите 4 фиксатора к светодиодной панели.
- Подключите устройство питания.
- Вставьте светодиодную панель в отверстие и защелкните фиксаторы.

**В КОМПЛЕКТ ВХОДЯТ\*:**

4x Фиксатора

**HR****A. MONTAŽA VISEĆIH PANELA 60X60**

- U plafonu izbuši 4 otvora čiji promjer odgovara tiplovima. U otvore stavi tiplove.
- Montažne vijke zajedno s podloškom uvrni u tiplove.
- Ugradite kukice za montažu na stražnju stranu ploče.
- Žice koje nose strane ploče prevedite kroz tuljac koji je montiran na stropu.
- Centrirajte ploču, priključite napajanje.

**U SETU\*:**

4x Sajla  
4x Montažni držač  
4x Tipl  
4x Montažni vijak  
2x Stezač  
4x Pričvrtna podloška  
2x Rukavac

**B. MONTAŽA U NADŽBUKNOM KUĆIŠTU**

- Na odgovarajućim mjestima na plafonu izbuši 4 otvora čiji promjer odgovara promjeru tiplova.
- Na plafonu postavi 2 pričvrstne lajsne jedna naspram druge. Zatim ih spoji jednom sigurnosnom lajsnom pričvršćenom vijcima uz pričvrstne lajsne na određenim mjestima.
- Priključi napojni uređaj na panel.
- Uvuci panel u kućište postavljeno na plafonu.
- Zatvori cijelo kućište pomoću druge sigurnosne lajsne koju treba stegnuti vijcima uz kompletno kućište na određenim za to mjestima.
- Provjeri da li je panel dobro fiksiran i uključi napajanje.

**U SETU\*:**

2x Pričvrtna lajsna  
2x Sigurnosna lajsna  
4x Tipl  
4x Vijak bez matice

**C. PODŽBUKNA MONTAŽA**

- Izreži u plafonu kvadratni otvor.
- Pričvrsti 4 kopče na LED panel.
- Priključi napojni uređaj.
- Uvuci LED panel u otvor i zatvori kopčama.

**U SETU\*:**

4x Kopča

**RO****A. MONTAREA PANOURILOR SUSPENDATE 60X60**

- Găuriti 4 orificii cu diametrul adecvat diblurilor. Introduceți diblurile în orificii.
- Șuruburile de montare împreună cu suportul de montare se înșurubează în dibluri.
- Montați cârlige de montare pe partea din spate a panoului.
- Legăturile care țin laturile panoului pune-le prin manșonul montat pe tavan.
- Centrați panoul, conectați sursa de alimentare.

**ÎN SET SUNT INCLUSE\*:**

4x Fire  
4x Sisteme de montare  
4x Dibluri de dilatare  
4x Șuruburi de montare  
2x Sistem de îndintare  
4x Garnitură de fixare  
2x Bucșă

**B. MONTAREA ÎN CARCASA AMPLASATĂ PE TENCUIALĂ**

- În locurile alese de pe tavan executați 4 orificii cu diametrul adecvat diblului de instalare.
- Aplicați pe tavan cele 2 plinte de fixare, în poziții opuse. Combinați una dintre ele cu o plintă de asigurare folosind șuruburile de fixare pentru plintele de fixare în locurile indicate.
- Conectați sistemul de alimentare la panou.
- Introduceți panoul în carcasa fixată pe tavan.
- Întregul sistem se închide cu ajutorul plintei de asigurare, aplicând-o pe toată suprafața carcasei, folosind șuruburi în locurile indicate.
- Asigurați-vă că panoul este instalat adecvat și porniți alimentarea.

**ÎN SET SUNT INCLUSE\*:**

2x Plintă de fixare  
2x Plintă de asigurare  
4x Diblu  
4x Șurub

**C. MONTAREA SUB TENCUIALĂ**

- Decupați în tavan un orificiu pătratic.
- Fixați cele 4 cleme la panoul LED.
- Conectați sistemul de alimentare.
- Introduceți panoul LED în orificiu și închideți clemele.

**ÎN SET SUNT INCLUSE\*:**

4x Cleme

\*PL Zestaw do montażu sprzedawany oddzielnie I EN Mounting kit sold separately I CZ Montážní sada se prodává samostatně I SK Montážna súprava sa predáva samostatne I HU Szerelési készlet külön megvásárolható I GR Το kit τοποθέτησης διατίθεται ξεχωριστά I PT Kit de montagem vendido separadamente I DE Montagekit separat erhältlich I HR Montažni komplet koji se prodaje odvojeno I RO Kit de montare vândut separat I RU Монтажный комплект продается отдельно I ORO-LINKA-PANEL-LORD (ORO07037), ORO-CLIPS-PANEL-LORD (ORO07036), ORO-RAMA-PANEL-LORD (ORO07038)